

Rev.	Datum/Date	16
-	13.04.2010	tj
A	09.08.2013	fm

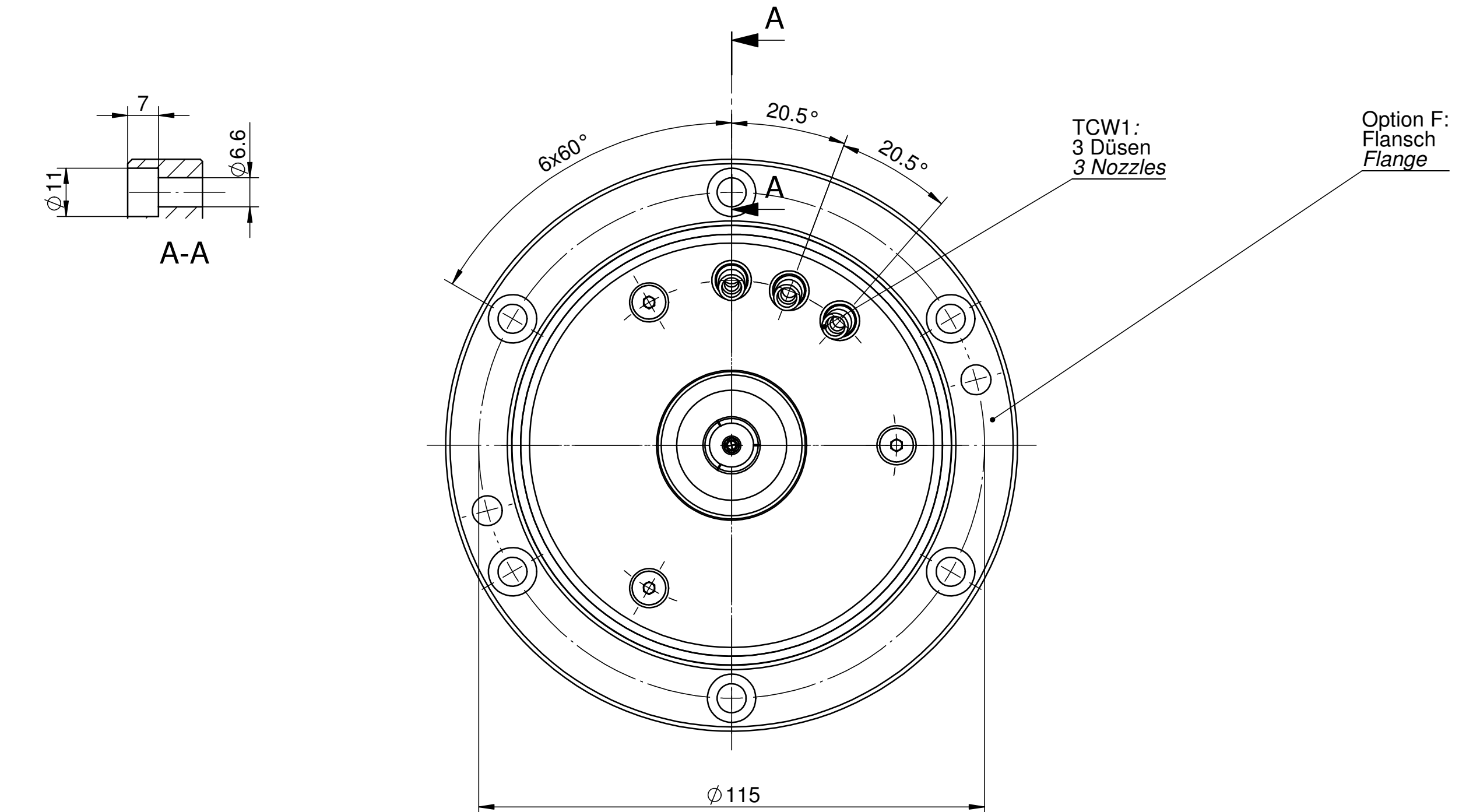
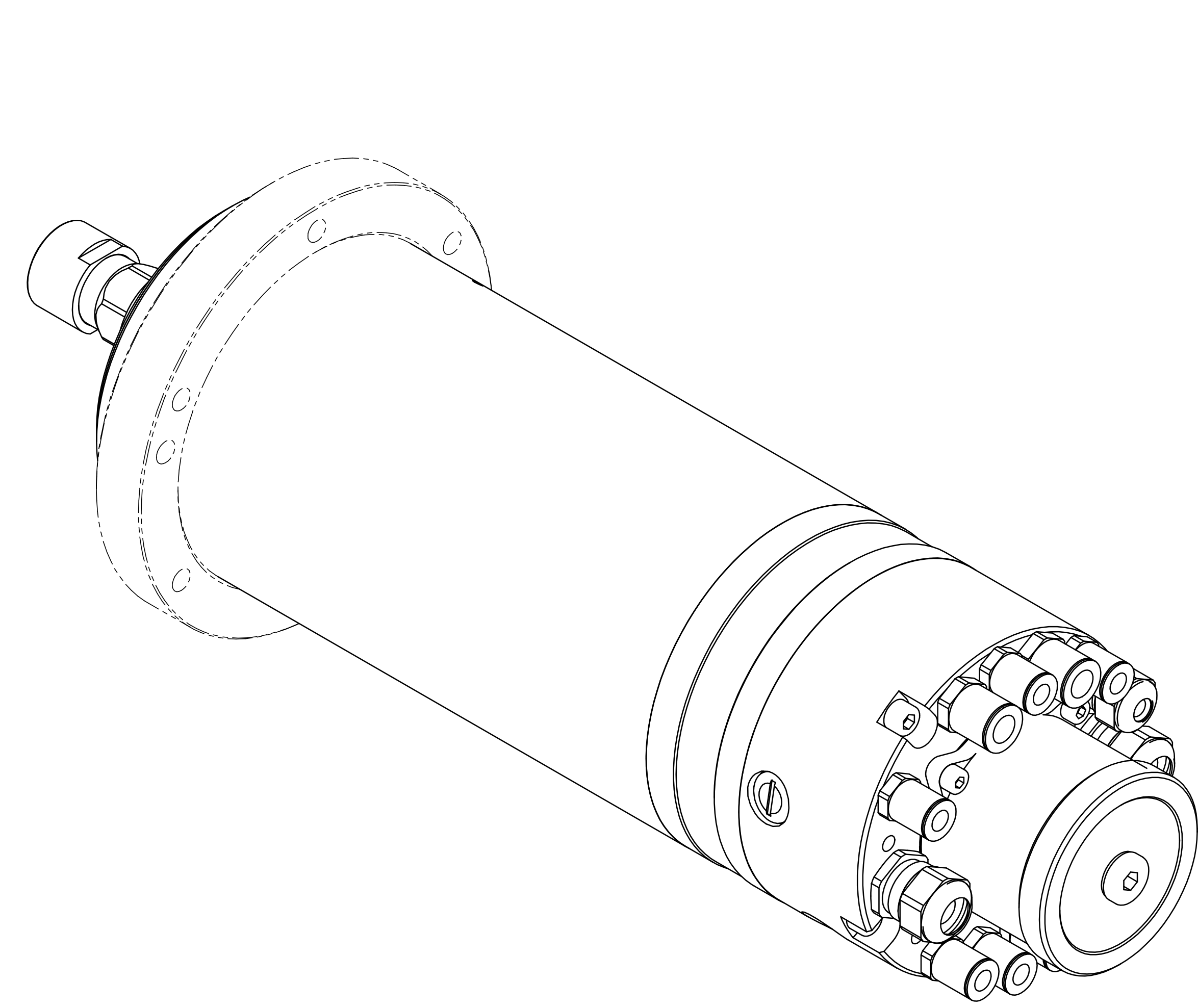
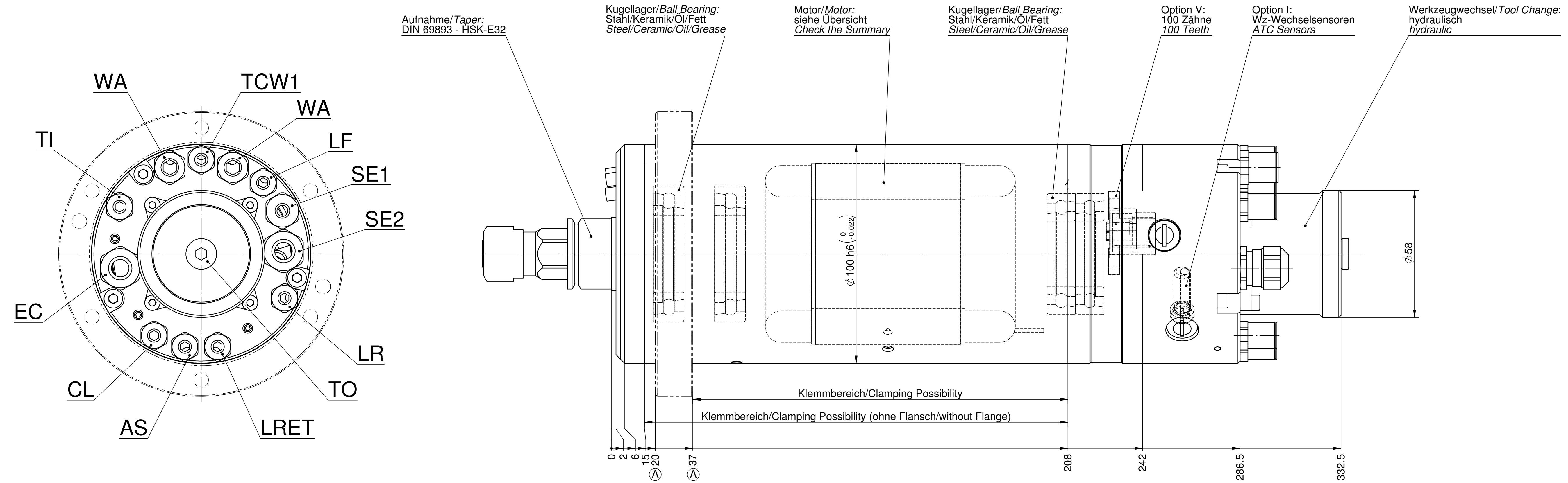

ACHTUNG: Diese Zeichnung zeigt eine Vielzahl von möglichen Options-Varianten. Bitte beachten Sie die technischen Datenblätter und Betriebsanleitung, bzw. die Auftragsbestätigung betreffend der Auslegung und Bestückung Ihrer Spindel.

ATTENTION: This drawing shows the various possibilities of options for this type of spindle. Please check your technical data sheet, the instruction manual or your order confirmation regarding the type and options of spindle you have ordered/received.

We reserve all rights in this document and its subject matter. The recipient hereby acknowledges these rights and assures the use of this document only for the purpose it was delivered. © IBAG Switzerland AG

Dieses Dokument ist unser geistiges Eigentum. Es darf ohne unsere ausdrückliche Genehmigung weder kopiert, vervielfältigt oder verändert, noch an Dritte weitergegeben werden. Zuwiderhandlung ist strafbar und wird gerichtlich verfolgt. © IBAG Switzerland AG

 IBAG Switzerland AG www.ibag.ch	Material/Material:	Verwendungsorte To be used for/in:	Erstellt/Prepared: 27.01.2009 tj		Status/Status: freigegeben
	Gewicht/Weight: 13723 g	Oberfläche/Surface: 792594 mm ²	Geprüft/Inspected: 09.08.2013 fm		
Benennung/Description: Motorspindel Motor Spindle DIN 69063 - HSK-E32 HF 100 A 40 HK			Maßstab/Scale: 1:1 Format/Format: A1 Einheit/Unit: mm	Blatt Nr./Sheet No.: 2 Anz. Blätter/No. of Sheets: 2	Alte Nummer/Old Number: 100A40HK-00 Zeichnungsnummer/Drawing Number: 100A40HK-00 Revision: A

CAD-System: SolidWorks