

We reserve all rights in this document and its subject matter. The recipient hereby acknowledges these rights and assures the use of this document only for the purpose it was delivered. © IBAG Switzerland AG  
 Dieses Dokument ist unser geistiges Eigentum. Es darf ohne unsere ausdrückliche Genehmigung weder kopiert, vervielfältigt oder verwendet, noch an Dritte weitergegeben werden. © IBAG Switzerland AG  
 Zuzulassung ist strafbar und wird gerichtlich verfolgt.

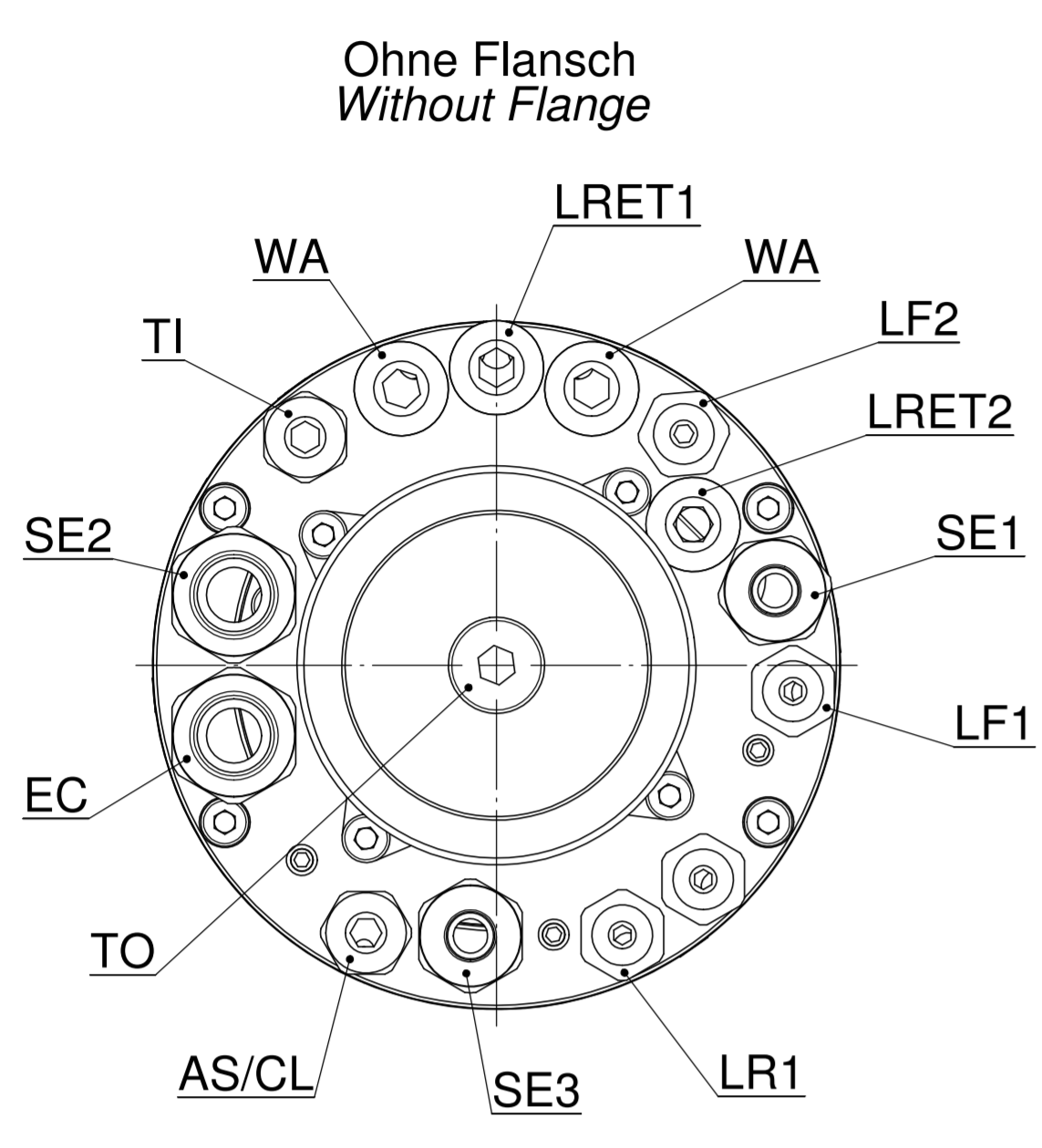

Ohne Flansch  
Without Flange

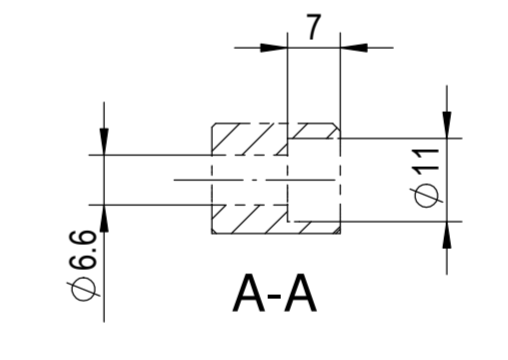
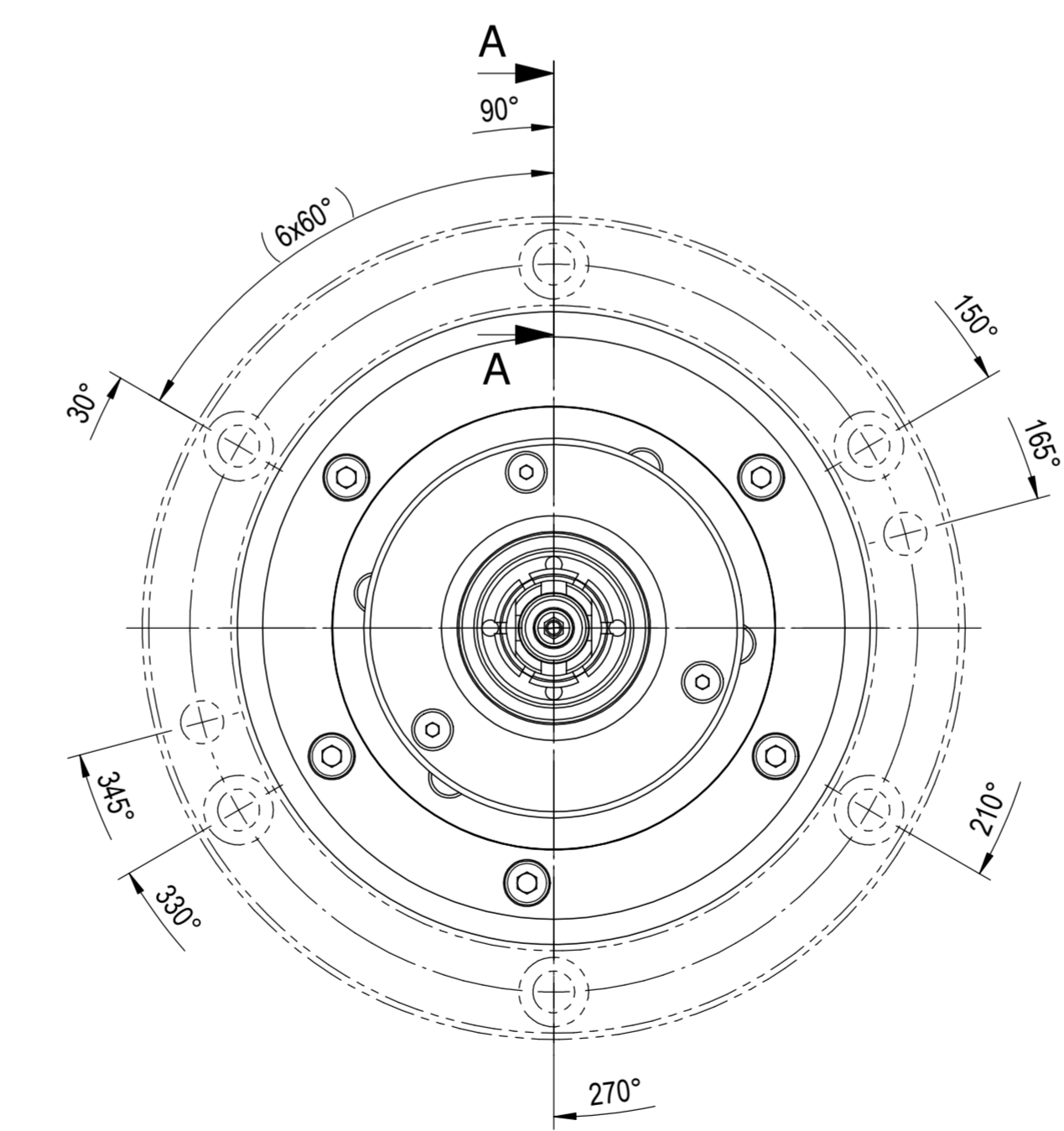
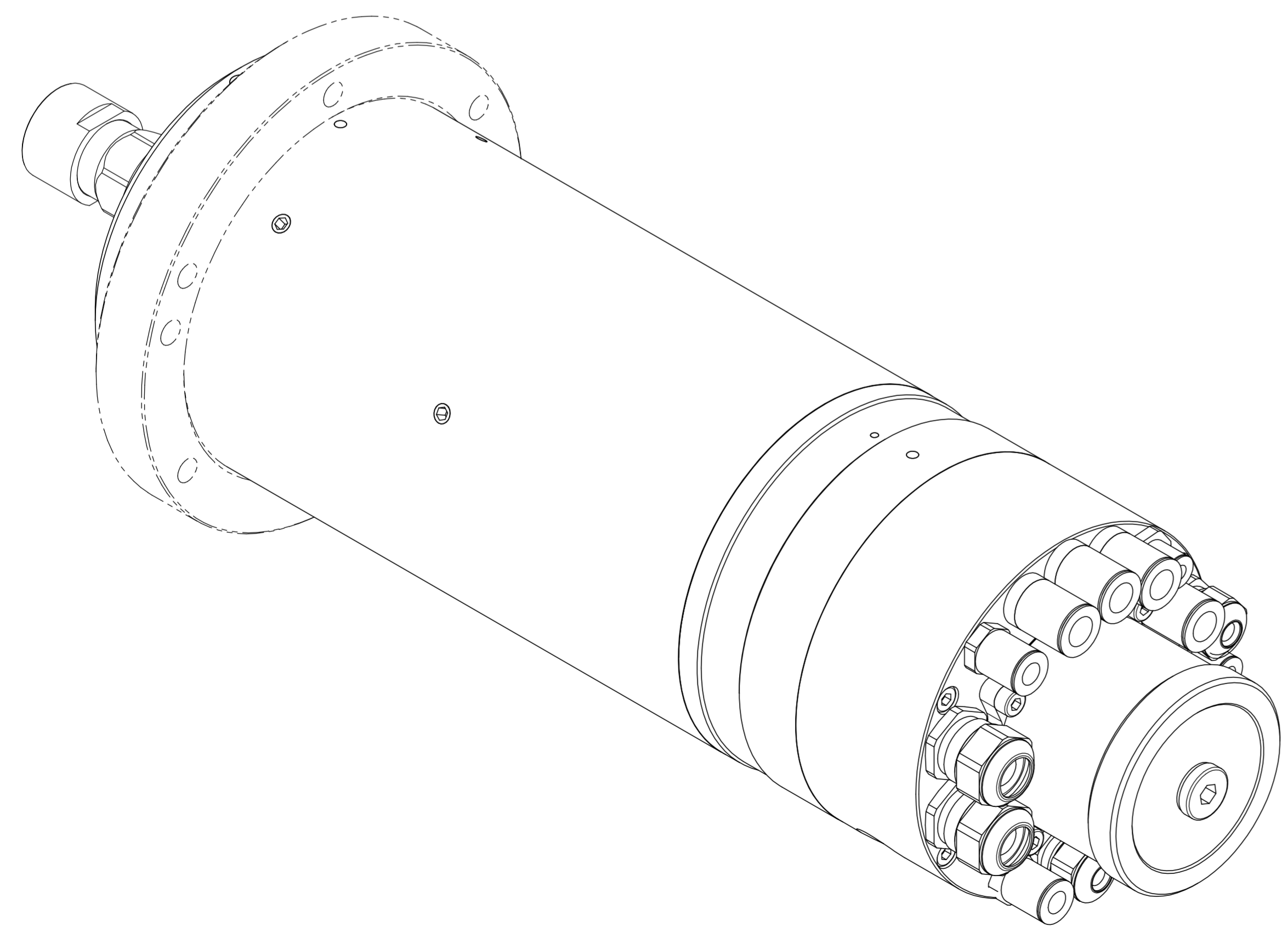
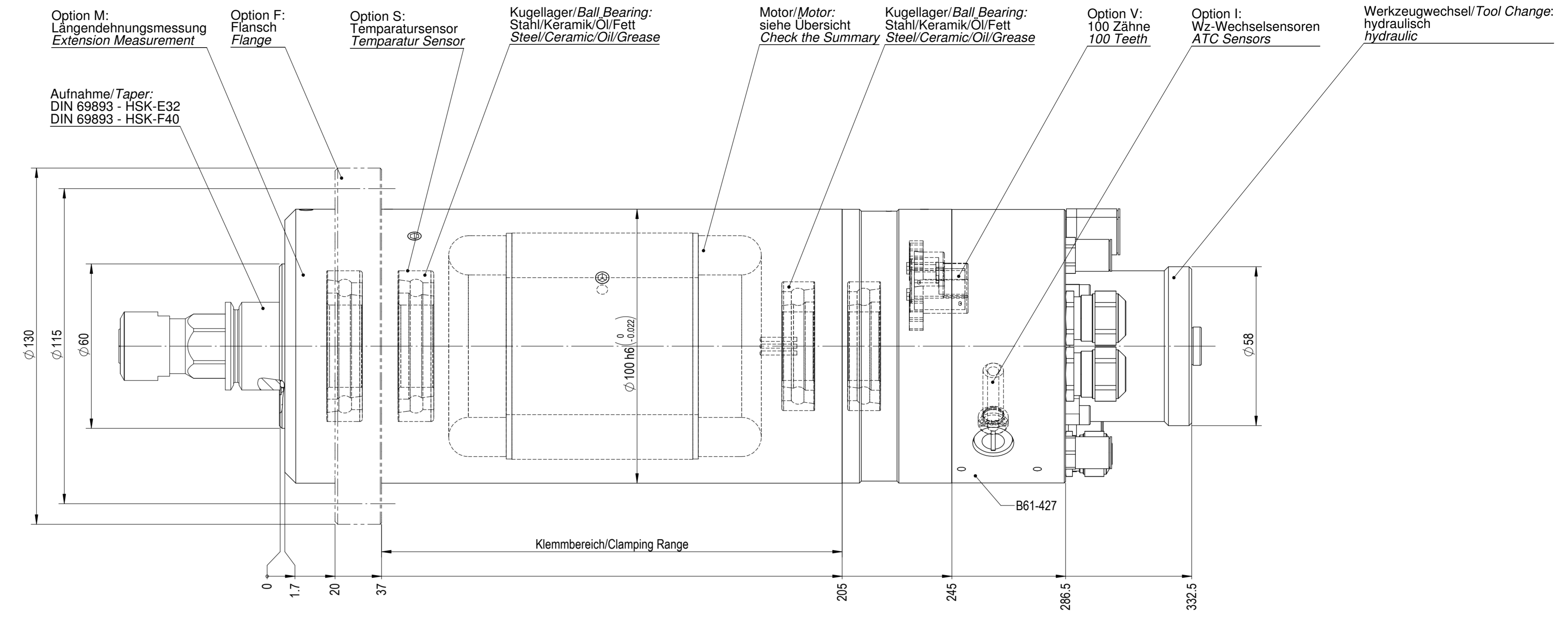

**ACHTUNG:** Diese Zeichnung zeigt eine Vielzahl von möglichen Options-Varianten. Bitte beachten Sie die technischen Datenblätter und Betriebsanleitung, bzw. die Auftragsbestätigung betreffend der Auslegung und Bestückung Ihrer Spindel.

**ATTENTION:** This drawing shows the various possibilities of options for this type of spindle. Please check your technical data sheet, the instruction manual or your order confirmation regarding the type and options of spindle you have ordered/received.

IBAG Switzerland AG www.ibag.ch	Material/Material:		Verwendungsorte To be used for/in		Status/Status:	
	Gewicht/Weight: 13709 g	Oberfläche/Surface: 803898 mm <sup>2</sup>	Erstellt/Prepared 21.10.2008	fm	freigegeben	
Benennung/Description: <b>Motor spindle</b> DIN 69893 - HSK-E32/HSK-F40 HF 100 A 45 HK		Geprüft/Inspected 21.10.2008	fm	Blatt Nr./Sheet No.: 2	Anz. Blätter/No. of Sheets: 2	Revision: -
Alte Nummer/Old Number: 100A45HK-00 Zeichnungsnummer/Drawing Number: <b>100A45HK-00</b>						

CAD-System: SolidWorks